

PARAMECANIC AB

Sässön 734

SE 761 65 NORRTÄLJE - SWEDEN

Tel +46 (0) 176-122 23

E-mail: paramecanic@telia.com



TESTA ALDRIG UTAN LAST!

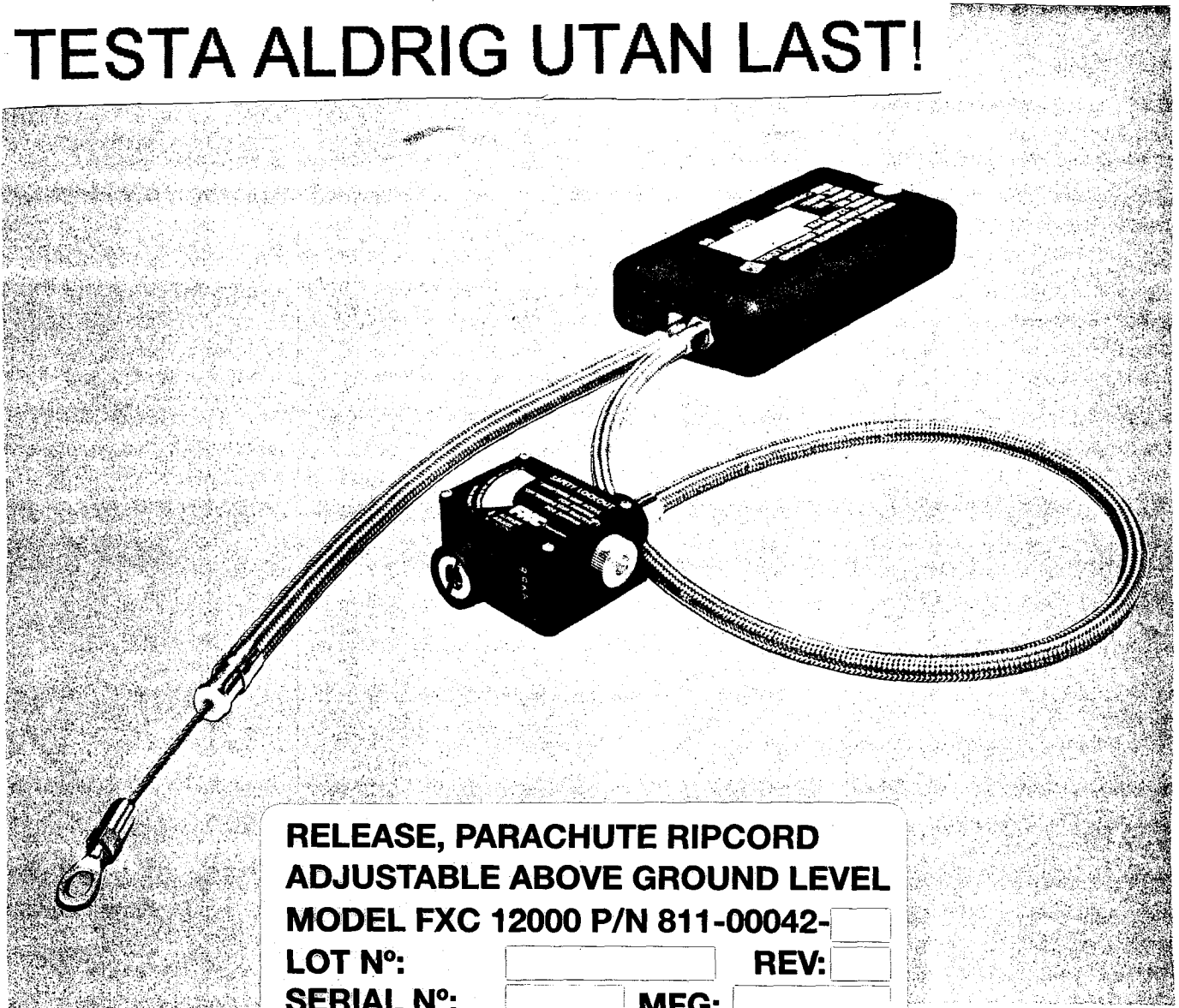

**RELEASE, PARACHUTE RIPCORD
ADJUSTABLE ABOVE GROUND LEVEL
MODEL FXC 12000 P/N 811-00042-**

LOT N°: **REV:**

SERIAL N°: **MFG:**

CAL: **CAL DUE:**

PARAMECANIC AB

Sweden

PARAMECANIC AB

KOM IHÅG !

Viktigt att tänka på är att FXC 12000´s jump/off ratt alltid skall vara i läge JUMP utom när hopparen skall gå ner med flygplanet eller när hopparen förbereder vattenlandning.

Jump/Off knappen skall alltså vara läge i JUMP såväl på förrådshyllan som i paketet när Du sänder FXC´n för den periodiska kontrollen.

FXC 12000 löser inte vid postdistribution eller andra bil eller flygtransporter.

FXC´n mår inte bra av att ligga avstängd. Den ska vara påslagen så att den följer lufttryckets växlingar även på marken.

Kontrollera

**Glöm ej att kontrollera öglebultens
kondition !**

**Öglebulten är en del av en komplett
FXC 12000.**

KONTROLL

EFTER DEMONTERING FRÅN RIGG !

TA BORT LERA OCH SMUTS !

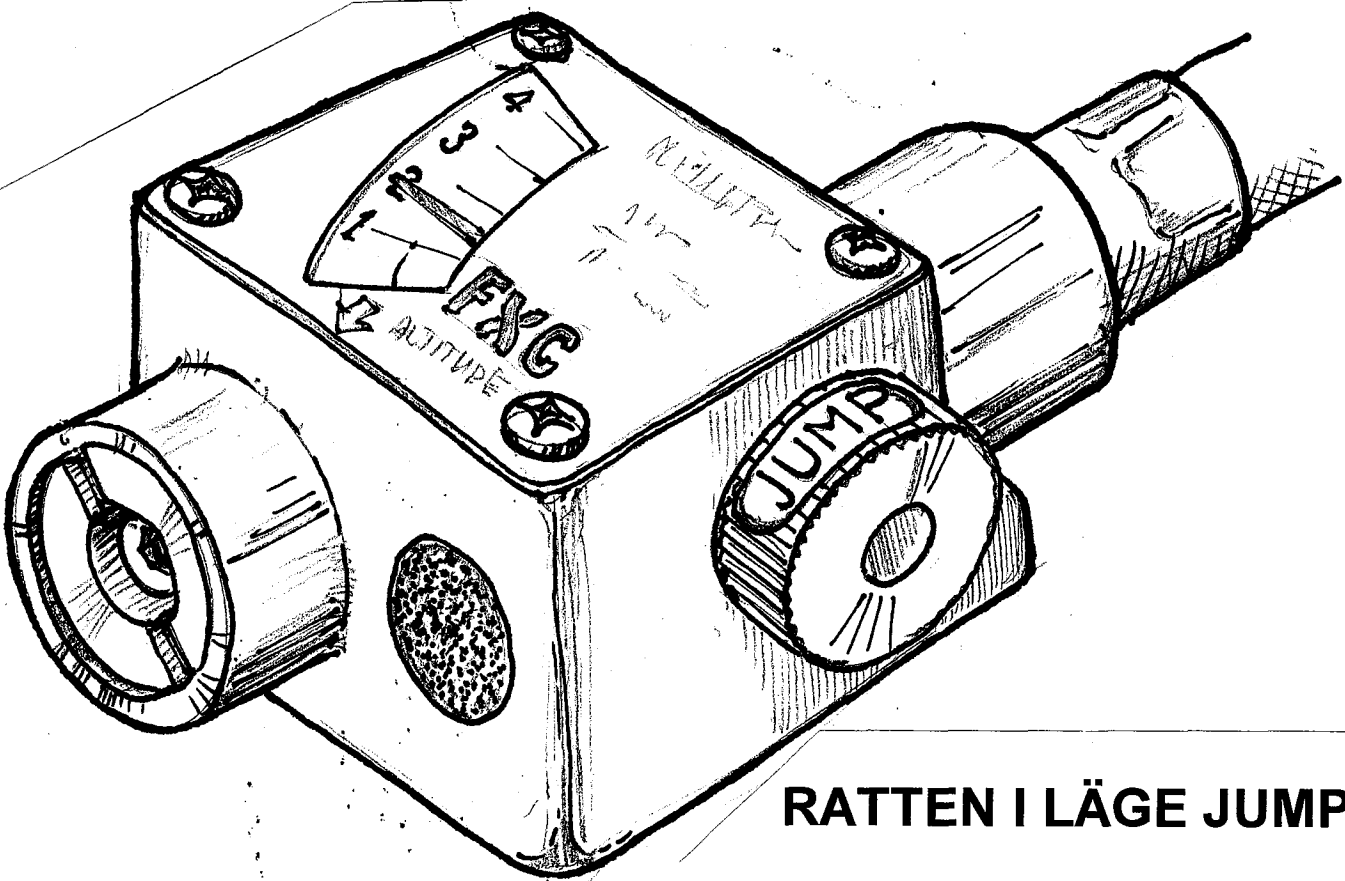

RATTEN I LÄGE JUMP !

PARAMECANIC AB

Sässön 734

SE 761 65 NORRTÄLJE - SWEDEN

Tel +46 (0) 176-122 23

E-mail: paramecanic@telia.com

KONTROLL

EFTER DEMONTERING FRÅN RIGG!

ANVÄND RÄTT
MEJSEL!

ÅTERDEMONTERA
SKRUVARNA - HELT!

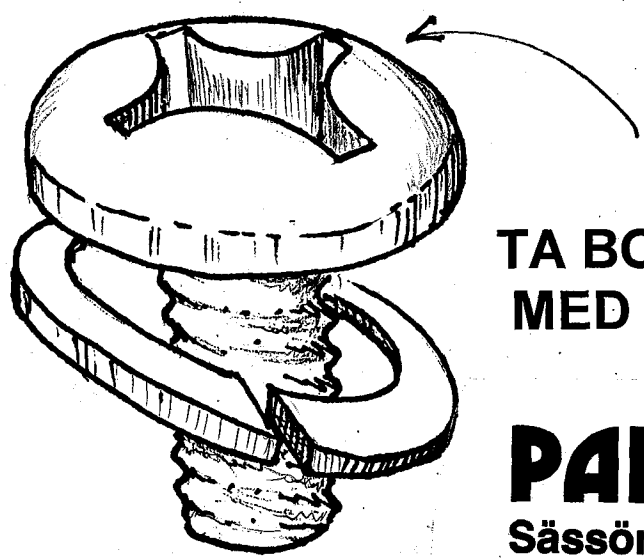
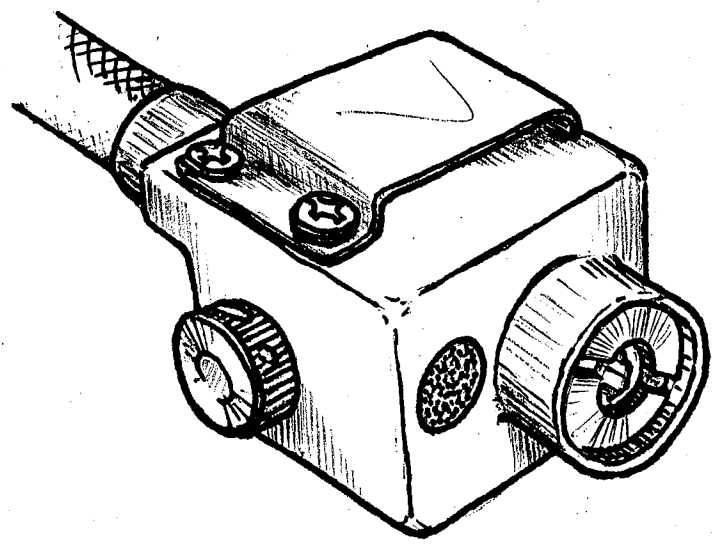

TA BORT GRADER
MED FIL!

PARAMECANIC AB

Sässön 734

SE 761 65 NORRTÄLJE - SWEDEN

Tel +46 (0) 176-122 23

KONTROLL

EFTER DEMONTERING FRÅN RIGG !

KONTROLLERA BUSSNINGEN !

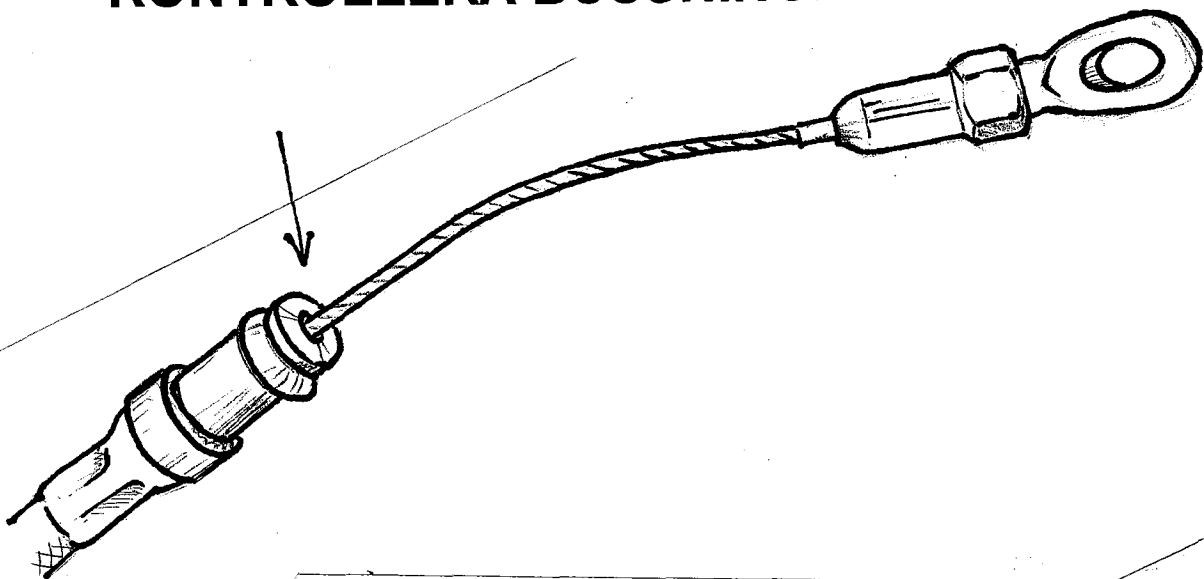

SKRUVA I ÖGLEBULTEN !

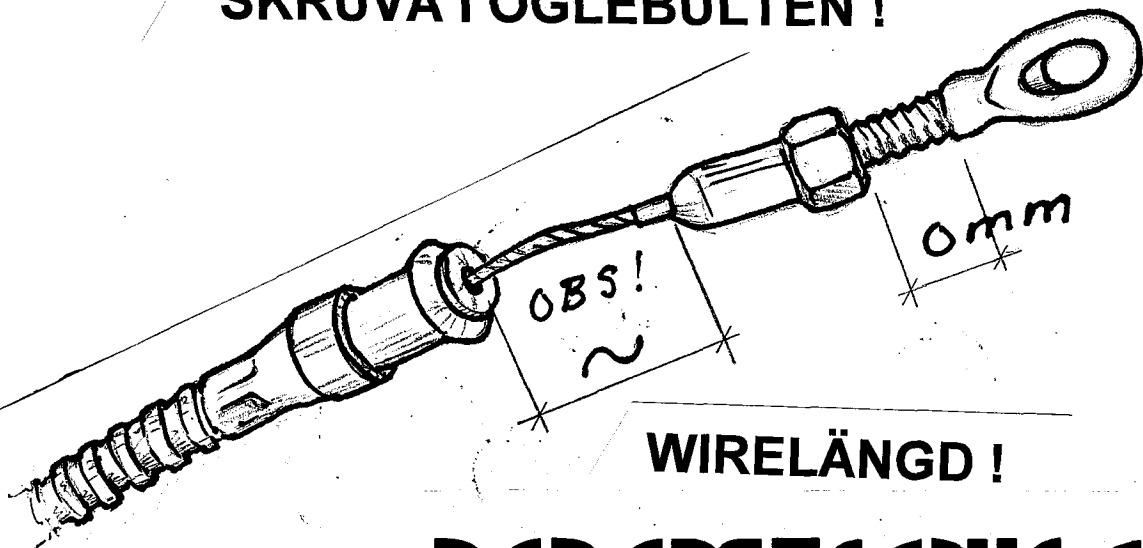

WIRELÄNGD !

PARAMECANIC AB

Sässön 734

SE 761 65 NORRTÄLJE - SWEDEN

PARAMECANIC AB

Sässön 734

SE 761 65 NORRTÄLJE - SWEDEN

Tel +46 (0) 176-122 23

E-mail: paramecanic@telia.com

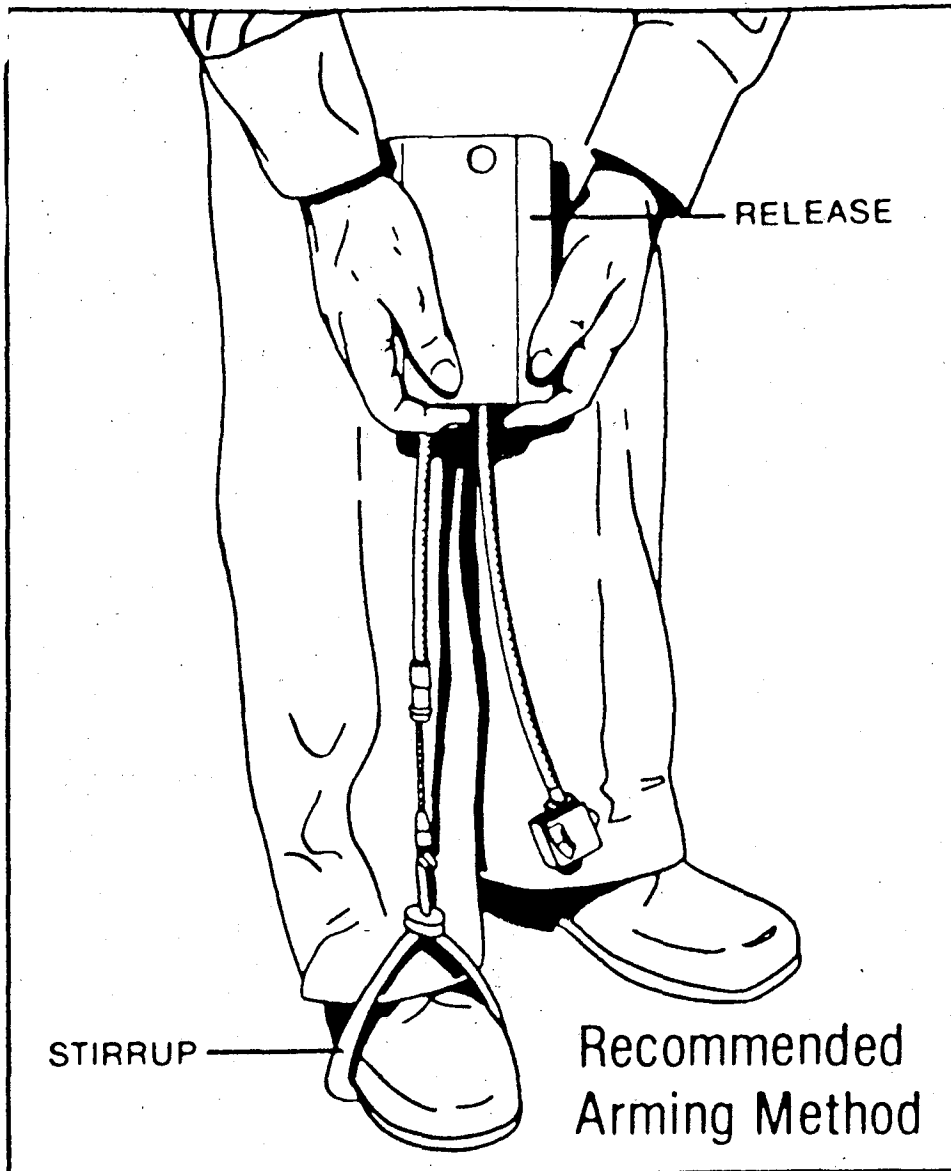

HÅLL KVAR KRAFTEN I 1 - 2 SEK!

SLÄPP DRAGET LÅNGSAMT OCH MJUKT!

PARAMECANIC AB

Sässön 734

SE 761 65 NORRTÄLJE - SWEDEN

Tel +46 (0) 176-122 23

E-mail: paramecanic@telia.com

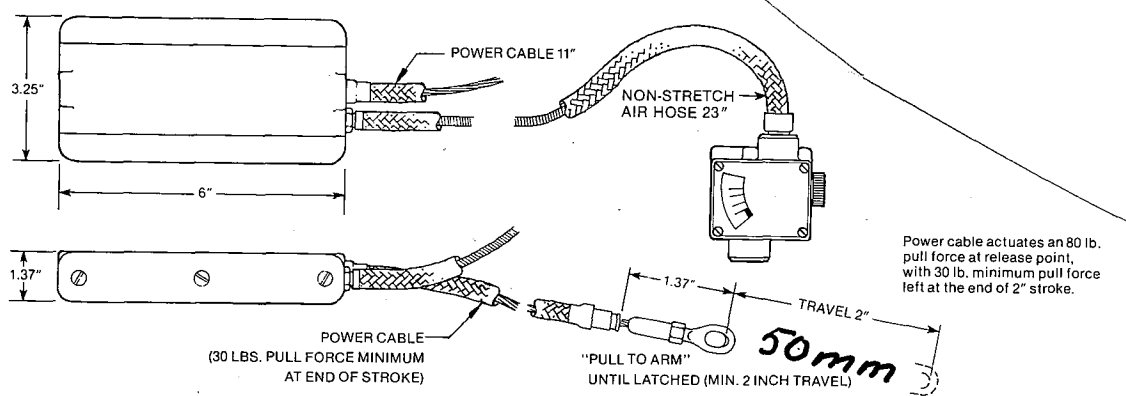

KOM IHÅG!!

ATT KOLLA DRAGLÄNGD OCH WIRELÄNGD
OCH SLACK!!!

DRAGLÄNGDEN 50 MM!

SPRINTEN SKALL LÄMNA ÖLJETT-KANTEN!

OM EJ - FLYTTA FÄSTBYGELN!

PARAMECANIC AB

Sässön 734

SE 761 65 NORRTÄLJE - SWEDEN

Tel +46 (0) 176-122 23

E-mail: paramecanic@telia.com

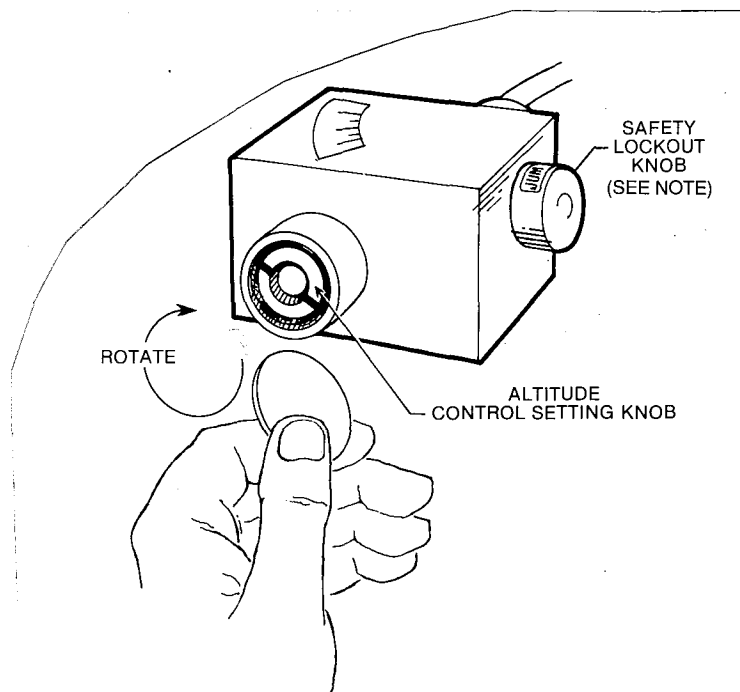

KOM IHÅG!!

NÄR NÄLEN EJ SYNS I FÖNSTRET!

SKRUVA TILL HÖGER!

**OCH NÄLEN KOMMER FRAM EFTER CA 1 - 2
VARV!**

PARAMECANIC AB

Sässon 734

SE 761 65 NORRTÄLJÉ - SWEDEN

Tel +46 (0) 170 422 23

para@c@telia.com

KONTROLL

FÖRE ILASTNING!

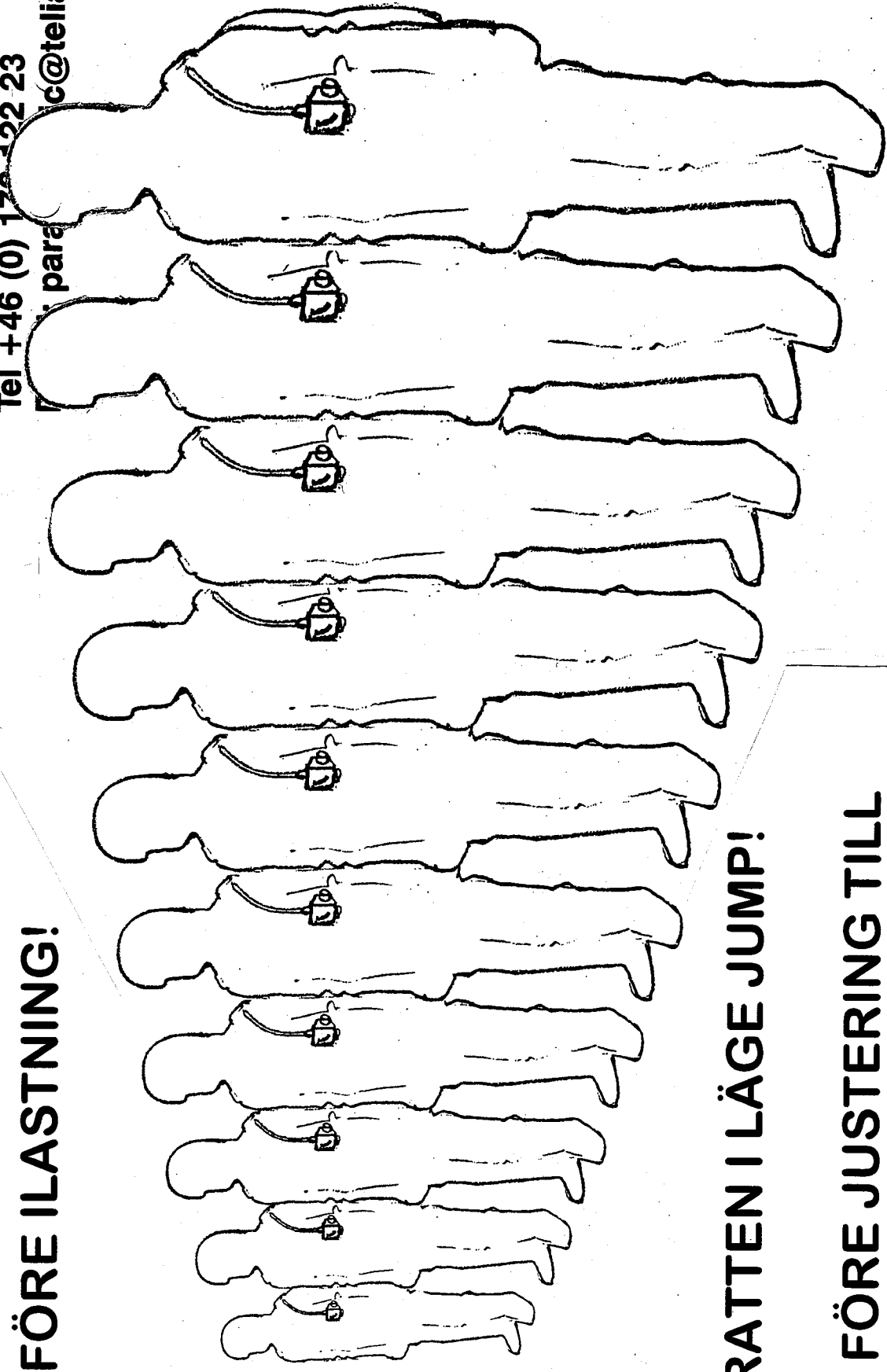

RATTEN I LÄGE JUMP!

- FÖRE JUSTERING TILL

TA I RATTEN!

305 m / 1000 feet!

PARAMECANIC AB

Sässön 734

SE 761 65 NORRTÄLJE - SWEDEN

Tel +46 (0) 76-122 23

E-mail: Paramecanic@telia.com

10.

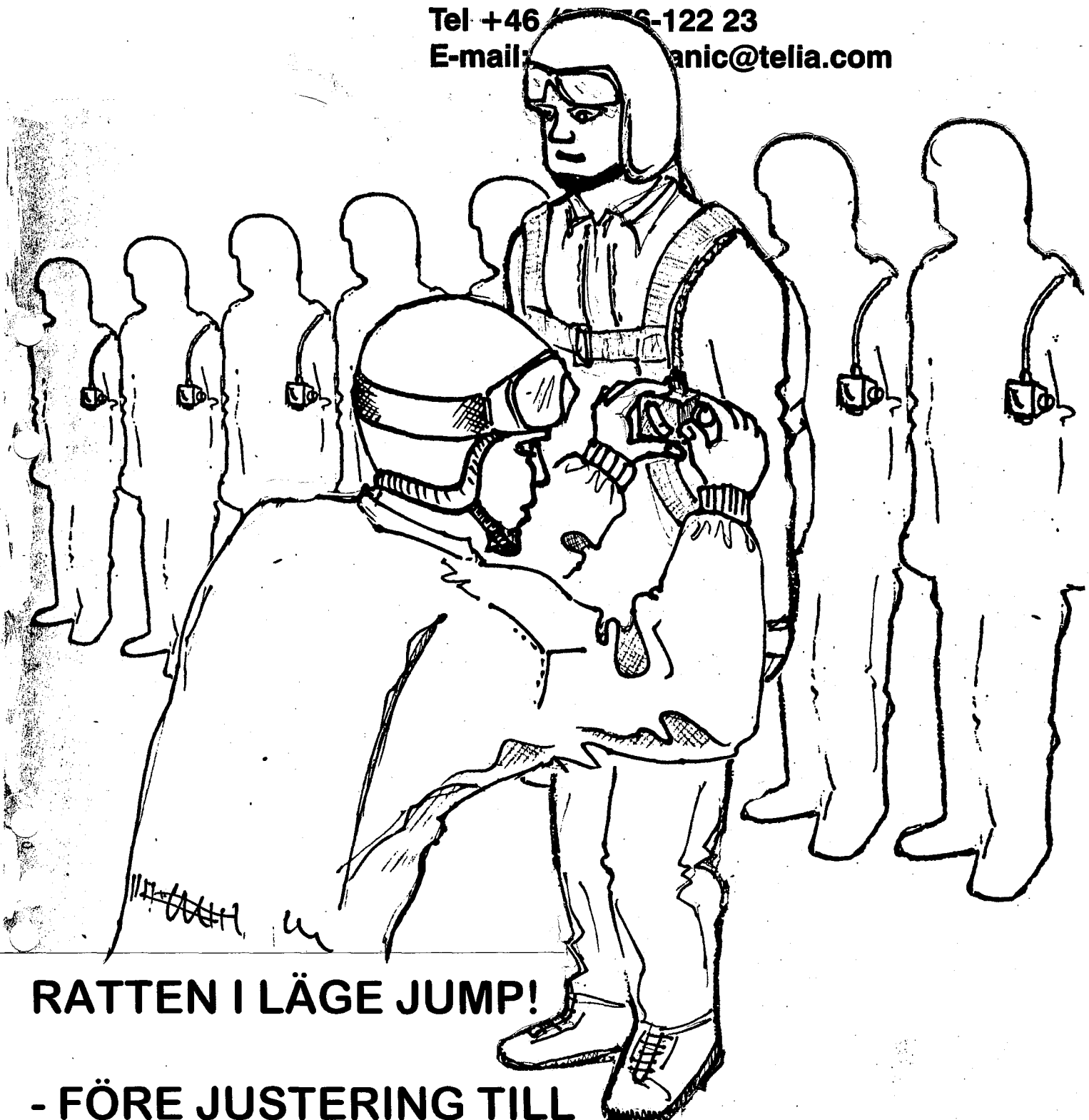

RATTEN I LÄGE JUMP!

- FÖRE JUSTERING TILL

305 m / 1000 feet !

TA I RATTEN!

KONTROLL

FÖRE ILASTNING!

11.

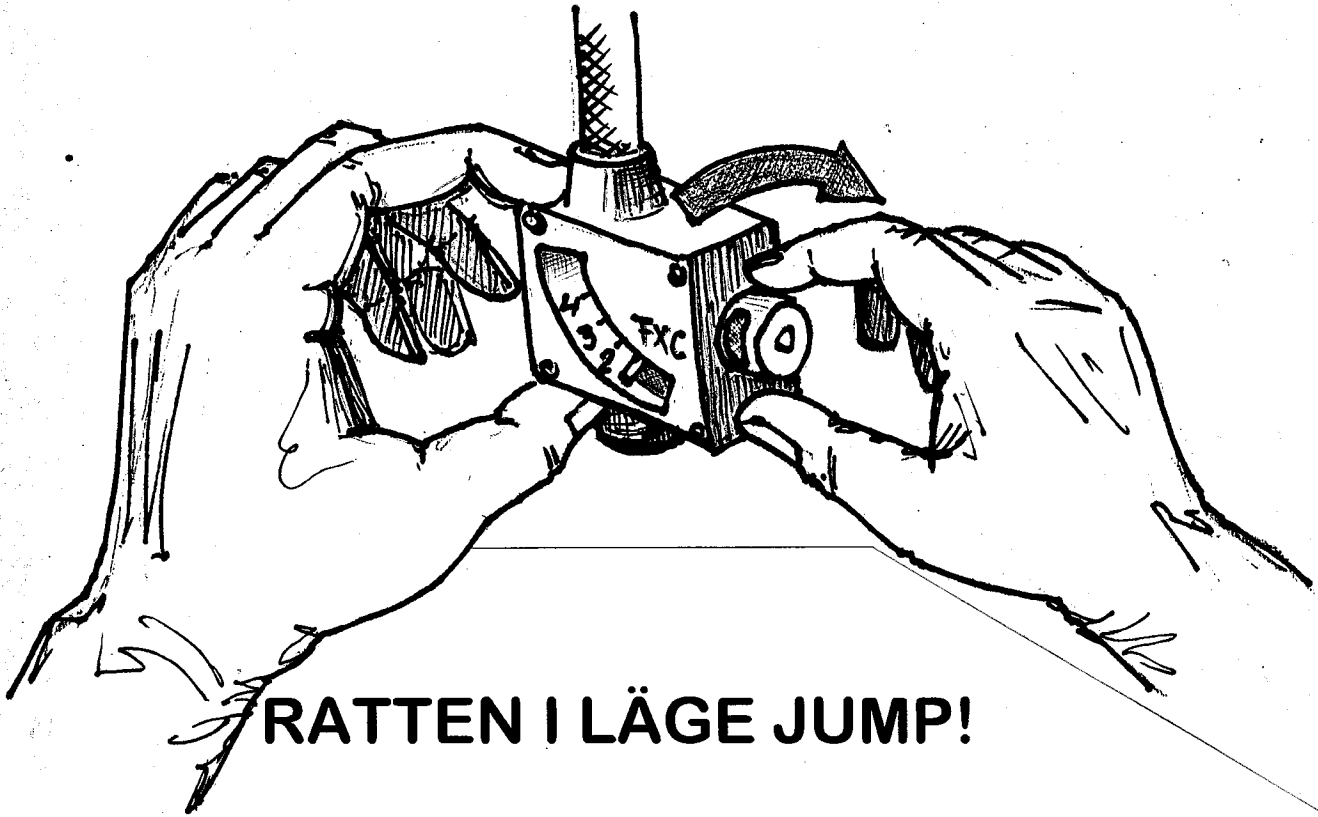

RATTEN I LÄGE JUMP!

- FÖRE JUSTERING TILL

305 m / 1000 feet !

TA I RATTEN !

PARAMECANIC AB

Sässön 734

SE 761 65 NORRTÄLJE - SWEDEN

Tel +46 (0) 176-122 23